

フレコン用セメント計量装置 TSC-2000LP



特 徴

1. 省スペース型ですので設置場所を選びません。
2. 1t フレコンパックを使用するので、袋セメントに比べてコストが安価になり経済的です。
3. 計量はリモコンの開始ボタンを押すだけで、自動計量します。
4. セメント残量はデジタル指示計に表示されますので、供給管理が簡単です。
5. インバータ制御盤付なので、計量誤差の低減が可能です。



東陽商事株式会社

URL <http://www.toyoshoji.com>

仕 様

本体寸法	L1840×W1840×H1650 mm	吐出能力	150kg/min
上部開口	L1600 × W1600	最大秤量	2000kg
スクリー寸法	L3000mm φ143	最小目量	1 kg
材料吐出高	H1700mm	計量方式	3点ロードセル
ホッパー容量	1.5 m ³	操作盤	印字プリンター内臓

上面図

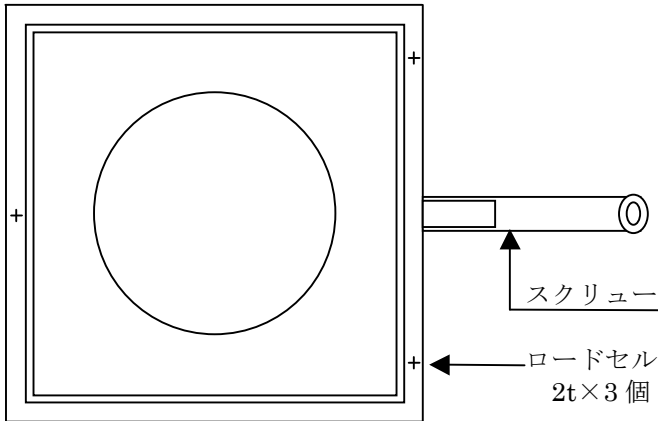

現場使用例

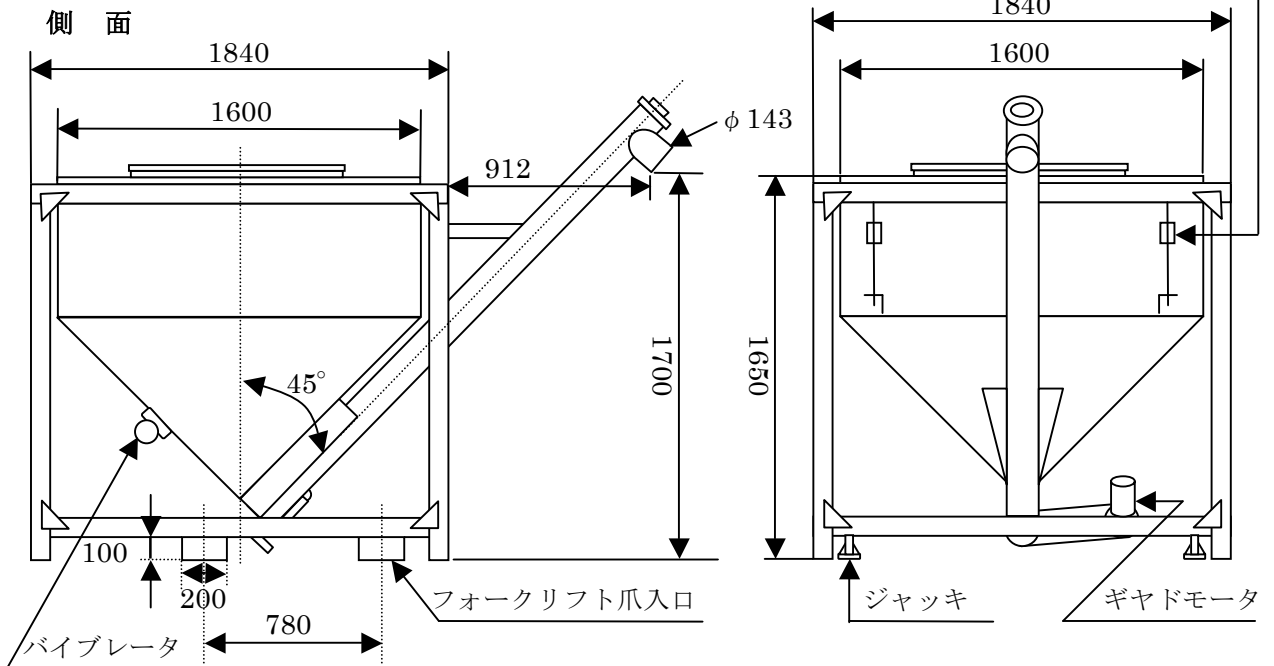

取扱店



東陽商事株式会社

- 本 社 東京都北区王子本町2丁目25番3号
 〒114-0022 電話 03 (3906) 8601 (代表)
- 仙 台 支 店 宮城県仙台市宮城野区宮千代3丁目9番9号
 〒983-0044 電話 022 (231) 6341 (代表)
- 大 阪 支 店 大阪府吹田市南吹田3丁目4番35号
 〒564-0043 電話 06 (6389) 8261 (代表)
- 福 岡 支 店 福岡市博多区東光寺町1丁目10番30号
 〒812-0896 電話 092 (483) 2011 (代表)
- 札幌営業所 北海道札幌市清田区里塚2条6丁目5番10号
 〒004-0802 電話 011 (886) 7311 (代表)
- 機械センター 千葉県野田市木野崎字南671
 〒278-0002 電話 0471 (38) 3221 (代表)