

KOKEN

超軽量 & 小型アロードリル **RPD-30L**

全油圧ロータリーパーカッションドリル



軽合金ボディ採用 シリーズ最軽量アロードリル登場 !!

新型アロードリル“RPD-30L”は、ドリルヘッドをはじめ主要部品に軽合金を採用した、今迄にない超軽量 & コンパクトな全油圧式ロータリーパーカッションドリルです。

法面のアンカー工事などで作業足場の徹底した簡素化と機械移動の簡便さを図ることで、大幅なコストダウンを可能にしました。また、軽量でコンパクトな機械にもかかわらず、当社の豊富な経験と最新の技術により実現した、高出力・高性能なアロードリルです。



■ 用途

- ・地山補強土工法
- ・各種アンカー工事
- ・地すべり防止集排水孔の穿孔

■ 特長

- 1) 鋼管フレームと軽合金製ボディの採用で高性能、高出力ながら本体重量が640 kgと軽量です。
- 2) 軽合金を採用した、バックハンマー付新型高性能ドリルヘッド“KD-280BL”型を搭載しましたので、軽量ながら高効率の削孔ができます。
- 3) 最大ロッド径120 mmまで使用可能なパワークランプ及び、ロッドガイドを標準装備しました。
- 4) 専用に開発されたワイヤラインノンコアビット(PN-89)が能率良く使用でき、孔が自立しない崩壊層でも二重管工法に依らず、ロッドの中からロックボルトを挿入できます。
- 5) フレーム部は、足場パイプと同サイズの鋼管を使用していますので、単管用金具を使用して簡単に機械の固定ができます。
- 6) パワーユニットもアルミ製電動機及び、マニホールドを採用して軽量化されました。
- 7) 移動装置として、キャスター又はトラベリングローラ等の取付ができます。(オプション)

ISO 9001



超軽量&小型アロードリル

RPD-30L

全油圧ロータリーパーカッションドリル

仕様

ドリルユニット

型式	RPD-30L (2)		
掘さく径	mm	60~125	
掘さく角度		+10~-75°	
ドリルヘッド	型式	KD-280BL (1°バックホム付)	
	打撃数	bpm	2200
	打撃エネルギー	J	350
	回転数	rpm	0~51
	トルク	N·m	2500
給進装置	給進方式	オイルモータとチェーンの組合せ	
	給進力	kN	16
	引抜き力	kN	16
	給進速度	m / m ÷	0~7
	早送り速度	m / m ÷	0~20
	ストローク長	mm	1620
運搬時機体寸法(L×W×H)	mm	3180×1140×1120	
重量	kg	640	

パワーユニット

型式	PUE-30 (2)CL		
電動機	22kW-4P (200V)		
オイルポンプ No.1	吐出量	l / m ÷	52 (63)
	吐出圧	Mpa	19*
オイルポンプ No.2	吐出量	l / m ÷	52 (63)
	吐出圧	Mpa	19*
オイルポンプ No.3	吐出量	l / m ÷	9.4 (11)
	吐出圧	Mpa	19*
作動油タンク容量	l	160	
使用作動油	ISO VG46		
機体寸法(L×W×H)	mm	1300×850×1100	
重量	kg	800	

()内は60Hz時 *圧力はリリーフセット圧力です。

寸法および各部名称

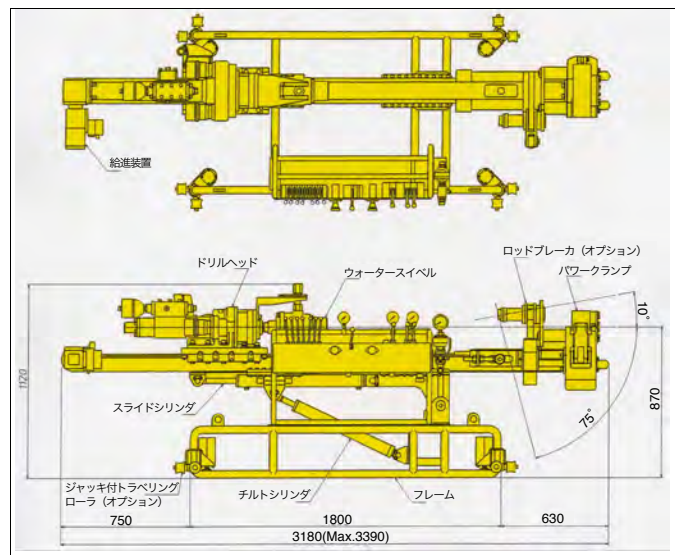

パーカッションワイヤラインノンコアツールス

PN-89が2重管掘さくにおけるインナーロッド回収のわずらわしさを解消しました

◎新開発「PN-89」(ノンコアビット仕様)は、二重管掘さくで外管を孔内に残したまま、インナビットだけをワイヤライン方式で回収するアロードリル用のツールです。外管を残したままロックボルトや塩ビ管等を挿入できますので、孔内崩壊による挿入作業の遅滞がありません。また、インナビットアセンブリは軽量ですので、ワイヤライン作業が容易に行えます。さらに、確実なインナビットの固定機構により、全方向への掘さくが可能です。

PN-89 ノンコアビットアセンブリ



*このカタログの掲載内容および仕様は、改良のため予告なく変更することがあります。

KOKEN 鉨研工業株式会社

本社

〒171-8572

東京都豊島区高田2-17-22 目白中野ビル1階

TEL 03-6907-7888 / FAX 03-6907-7527 (代表)

http://www.koken-boring.co.jp

首都圏事業部

TEL 03)6907-7511 FAX 03)6907-7521

東日本事業部

北海道支店

TEL 011)561-4961 FAX 011)551-6330

東北支店

TEL 022)762-6075 FAX 022)257-2337

北陸支店

TEL 025)275-6877 FAX 025)273-8031

西日本事業部

大阪支店

TEL 06)6385-0350 FAX 06)6385-0353

中四国支店

TEL 083)972-8757 FAX 083)972-4696

九州支店

TEL 092)924-5001 FAX 092)925-3270

工場

厚木工場

TEL 046)285-1331 FAX 046)285-1368

諏訪工場

TEL 0266)79-6011 FAX 0266)79-6413

ミュージアム鉨研 地球の宝宝箱

TEL 0263)51-8111 FAX 0263)51-8113