

高速ミキシングプラント TCM-220

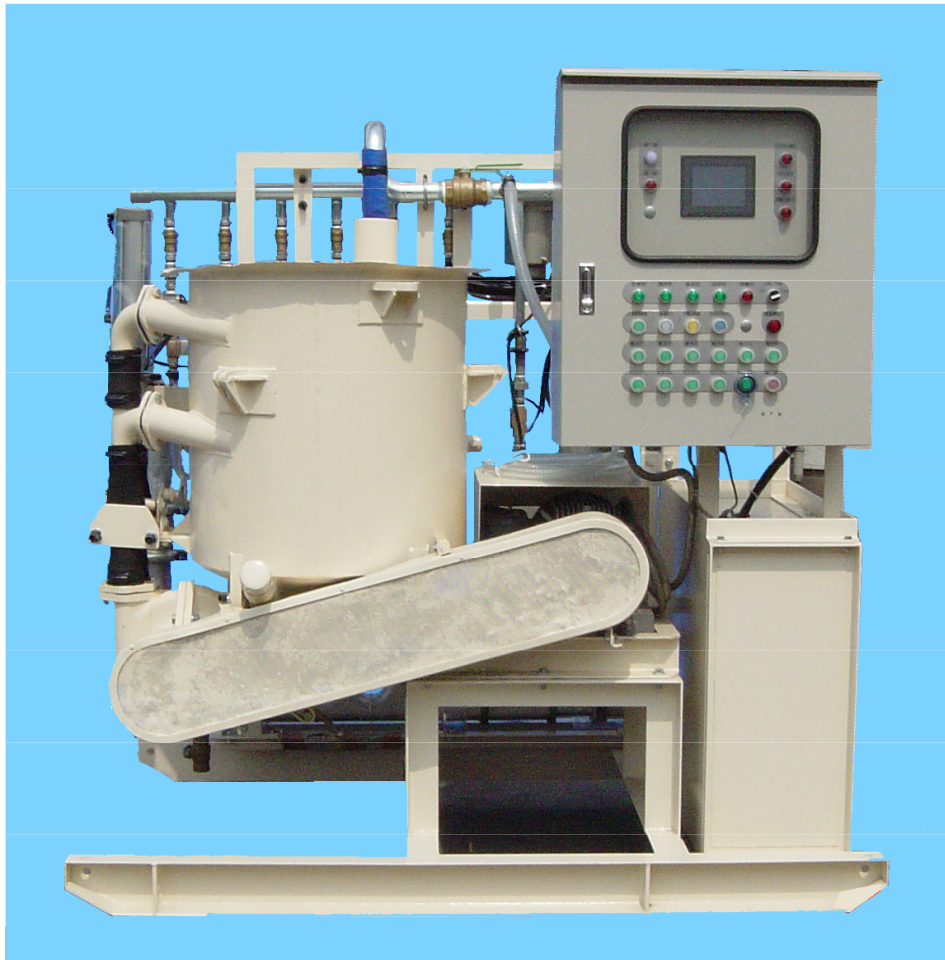

特 徴

1. 小型・軽量で、設置後直ぐに使用できます。
2. コルクリートミキサーの使用で高速且つ均一なミキシングが可能です。
3. 液晶タッチパネルで、24種類の配合設定が可能です。
4. セメントミルクを5ラインまで自動圧送出来ます。
5. 特に超微粒子セメントのミキシングには最適です。
6. 配合する水は、電磁流量計により自動計量出来ます。

仕 様

攪拌容量	200L (150L/100L/50L)
回転数	1,500rpm (50hz)、 1,800rpm (60Hz)
攪拌濃度	W/C : 0.7
攪拌時間	15~30 秒以内
排出時間	45sec 以内 (50A 配管の場合)
排出先選択	5 ライン + 廃棄ライン
電動機	7.5kW・4P
制御用コンプレッサー	0.4kW
搬送空気コンプレッサー	50~200HP
電源	三相・AC200V・50/60Hz
外形寸法 (mm)	幅 : 1,850 / 高さ : 1,900 / 奥行き : 1,250
重量	1,000kg 以下
付属品	遠隔操作リモコン (単配合と水洗い)

寸 法

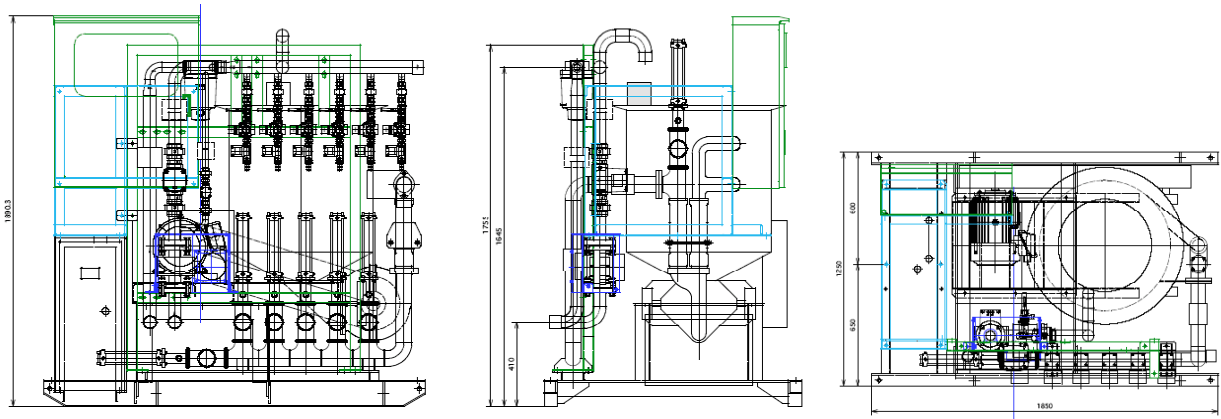

< 製造発売元 >

東陽商事株式会社

本 社 東京都北区王子本町 2-2 5-3
 〒114-0022 電話 03(3906)8601 (代表)
 仙台支店 宮城県仙台市宮城野区宮千代 3-9-9
 〒983-0044 電話 022(231)6341
 大阪支店 大阪府吹田市南吹田 3-4-3 5
 〒564-0043 電話 06(6389)8261
 福岡支店 福岡県福岡市博多区東光寺町 1-1 0-3 0
 〒816-0096 電話 092(483)2011
 札幌営業所 北海道札幌市清田区里塚 2 条 6-5-1 0
 〒004-0802 電話 011(886)7311
 機械センター 千葉県野田市木野崎字南 6 7 1
 〒278-0002 電話 04(7138)3221

< 代理店 >